

Produktdatenblatt

FAAC - Schranken 640 SX/DX

Beschreibung:

Schranken	640 SX/DX	640 SX/DX
Balkenbreite	4,0 m - 7,0 m	4,0 m - 5,0 m
Balkenart	Rechteckig	Rechteckig mit Gitter
Anschlusswert	Spannung 230 V/50 Hz, Leistung 220 W	
Kraftübertragung	Elektrohydraulischer Antrieb mit Elektromotor 1400/2800 Upm, Hydraulikeinheit, Krafteinstellventile, By-Pass Notentriegelung, Zylinder und Kolbenstange. Notentriegelung mit Dreikantschlüssel (Option Entriegelungsschloss). Einschaltdauer 100% (Dauerbetrieb). Option: Panikschutz (Öffnung bei Stromausfall) oder Schutzventil (Schutz gegen Gewaltöffnung).	
Steuerung 624 MPS	Betriebslogiken: Automatik, Halbautomatik, Parklogik Steuereingänge: Impulsgeber und Funk. Sicherheitseingänge: Lichtschranken und/oder Induktionsschleifendetektor und STOP-Funktion, Antipanikschutz (Öffnung bei Panik). Zusatzplatinen (Option): Slave Karte 624, FSW-Karte 624, Relais Karte 624.	
Bremung/Soft Stop	Über Endlagenschalter einstellbar.	
Hinderniserkennung	In Verbindung mit Sicherheitseinrichtungen.	
Öffnungszeit	Ca. 4 s - 8 s ohne Bremsphase je nach Balkenart und -länge.	

Hauptabmessung (mm):

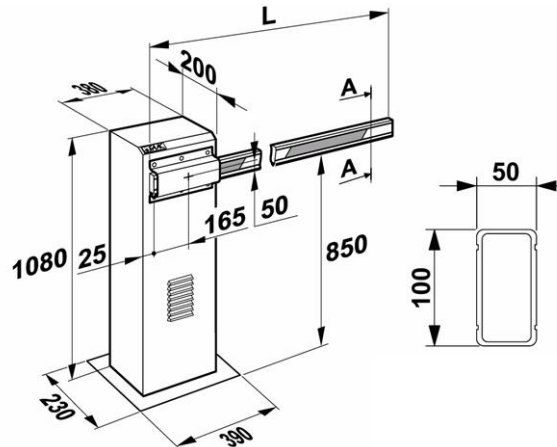

Elektrischer Anschluss:

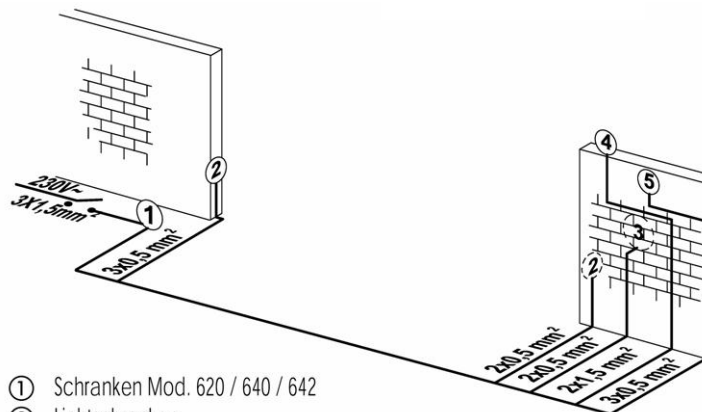

- ① Schranken Mod. 620 / 640 / 642
- ② Lichtschranken
- ③ Schlüsselschalter
- ④ Blinklampe
- ⑤ Funkempfänger