

# Produktdatenblatt

## FAAC - Schranken 615 Rapid /615 STD

### Beschreibung:

<b>Schrankentyp</b>	<b>615 RAPID 3,0 Ltr.</b>	<b>615 STD 1,5 Ltr.</b>
<b>Balkenbreite</b>	max. 2,5 m	max. 5,0 m
<b>Balkenart</b>	Aluminium – rechteckig	
<b>Anschlusswert</b>	Spannung 230 V/50 Hz, Leistung 220 W	
<b>Schrankensteuerung</b>	610 MPS, 452 MPS, 455 D, 462 DF	
<b>Kraftübertragung</b>	Elektrohydraulischer Antrieb mit Elektromotor, Hydraulikeinheit, Krafteinstellventile, By-Pass Notentriegelung, Doppelzylinder. Notentriegelung mit Dreikantschlüssel (Option Entriegelungsschloss). Einschaltdauer ca. 40/50% (kein Dauerbetrieb).	
<b>Drehmoment</b>	max. 300 Nm	max. 400 Nm
<b>Hinderniserkennung</b>	In Verbindung mit Sicherheitseinrichtungen.	
<b>Öffnungszeit</b>	ca. 3 s	ca. 6 s

### Hauptabmessung (mm):

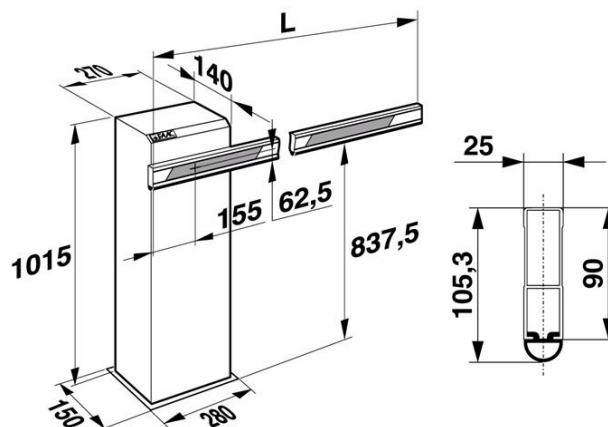

### Elektrischer Anschluss:

